



О прейскуранте

Мод. год 2012
 Цены действуют с 2011-11-17
 Дата печати 2011-11-29

Дилер

Eliteauto, CJSC
 пр. Независимости, 169
 220114, г. Минск, Республика Беларусь

Валюта

EUR
 Розничная цена с учетом НДС

VOLVO S60 ЦЕНЫ



ВЕРСИИ

Двигатель	лс/Нм	Объем, см3	Цилиндры	КПП	Привод	CO ₂ (g/km)	Расход топлива (l/100km)		Base	Kinetic	Momentum	Summum
Бензин												
T3	150/240	1596	4	механическая	FWD	152	6.6		26 406	29 281	32 156	35 031
T4	180/240	1596	4	POW	FWD	166	7.2		30 794	33 669	36 544	39 420
T4	180/240	1596	4	механическая	FWD	152	6.6		28 524	31 400	34 275	37 150
T5	240/320	1999	4	POW	FWD	193	8.3		35 637	38 512	41 387	44 262
T5	240/320	1999	4	механическая	FWD	184	7.9		33 367	36 242	39 117	41 992
T6	304/440	2953	6	автоматическая	AWD	231	9.9		N	N	N	49 861
Дизель												
DRIVE	115/270	1560	4	механическая	FWD	114	4.3		26 557	29 432	32 307	35 183
D3	163/400	1984	5	механическая	FWD	129	4.9		32 913	35 788	38 663	41 538
D3	163/400	1984	5	автоматическая	FWD	142	5.4		35 183	38 058	40 933	43 808
D5	215/420	2400	5	механическая	FWD	124	4.7		35 939	38 814	41 689	44 564
D5	215/440	2400	5	автоматическая	AWD	166	6.3		40 479	43 354	46 229	49 104
D5	215/440	2400	5	автоматическая	FWD	154	5.9		38 209	41 084	43 959	46 834

ОБОРУДОВАНИЕ

Код	Оборудование	Двигатель	КПП	Base	Kinetic	Momentum	Summum
Безопасность							
	Ограничение скорости 250 км/ч	D3, D5, DRIVE, T3, T4, T5 T6	POW, автоматическая, механическая автоматическая	N N	N N	N N	N S
	Система автоматического торможения "City safety"			S	S	S	S
	Две передние подушки безопасности			S	S	S	S
	Подушка безопасности со стороны переднего пассажира			S	S	S	S
	Оповещение о непристегнутом ремне на всех сидениях			S	S	S	S
	Знак аварийной остановки			S	S	S	S
	Световые сигналы экстренного торможения			S	S	S	S
	Выключатель работы подушки безопасности со стороны переднего пассажира			S	S	S	S
	Датчик использования задних ремней			S	S	S	S
	Система помощи при экстренном торможении			S	S	S	S
	Защитные надувные боковые шторки (подушки безопасности)			S	S	S	S
	Две боковые подушки безопасности спереди			S	S	S	S
	Универсальное крепление ISOFIX для установки детского сиденья во втором ряду			S	S	S	S
	Интеллектуальная информационная система			S	S	S	S
	Ремни безопасности с преднатяжителями			S	S	S	S
	Система защиты от "плетевых травм" позвоночника при ударе сзади			S	S	S	S
000603	Система BLIS (Система контроля «мертвых зон»)			925	925	925	925
000769	Система контроля за движением по полосе			1 116	1 116	1 116	1 116
000818	Адаптивный круиз-контроль с системами предупреждения опасности столкновения и автоматического торможения, система предотвращения наезда на пешеходов			2 072	2 072	2 072	2 072
Охранные системы							
	Level sensor			S	S	S	S
	Датчик движения в салоне			S	S	S	S
	Inner lock button & diode, drivers door			S	S	S	S
	Механический детский замок			S	S	S	S
	Блокировка открытия дверей изнутри при включенной сигнализации			S	S	S	S
	Центральный замок с дистанционным управлением			S	S	S	S
	Иммобилайзер			S	S	S	S
	Сигнализация Volvo с датчиком движения в салоне			S	S	S	S
	Автоматический дожим и открывание окон			S	S	S	S
000114	Электрический детский замок			112	112	112	112
000236	Ламинированные боковые стекла с водоотталкивающим покрытием			685	685	685	685
000312	Болты-секретки для литых дисков			108	S	S	S

Код	Оборудование	Двигатель	КПП	Base	Kinetic	Momentum	Summm
000583	Персональный коммуникатор с функцией отпирания дверей и запуска двигателя "без ключа"			1 116	1 116	1 116	1 116
000815	Запираемый отсек в багажном отделении			119	119	119	119
Оформление салона							
	Оформление рулевого колеса кожей в цвет интерьера с декоративными хромированными вставками, 3 спицы			N	N	S	S
	Зеркало с подсветкой в солнцезащитном козырьке у пассажира			S	N	N	N
	Manually dimmed inner mirror			S	S	S	N
	STD combi KM/H EU	D3, DRIVE, T3, T4, T5, T6 D5	POW, автоматическая, механическая автоматическая, механическая	S N	S N	S N	N N
	Держатель парковочного талона под лобовым стеклом			S	S	S	S
	Подстаканники в центральной консоли спереди			S	S	S	S
	Отделения для вещей в передних дверях			S	S	S	S
	Отделение для вещей в центральной консоли			S	S	S	S
	Передний подлокотник			S	S	S	S
	Chrome rings on Audio and Climate control knobs			S	S	S	S
	Регулировка рулевой колонки по вылету и по высоте			S	S	S	S
000029	Оформление рулевого колеса кожей в цвет интерьера			263	S	N	N
000062	Механическая солнцезащитная шторка на заднем стекле			208	208	208	208
000100	Текстильные коврики в салоне			144	144	144	144
000101	Зеркала с подсветкой в солнцезащитных козырьках			96	S	S	S
000145	Прикуриватель и пепельницы (спереди и сзади)			79	79	79	79
000168	Зеркало заднего вида с функцией автоматического затемнения			208	208	208	S
000289	Держатель для очков			56	56	56	56
000329	Задний подлокотник с подстаканниками			79	S	S	S
000333	Оформление рукоятки рычага КПП кожей			79	S	S	S
000346	Держатель сумок в багажном отделении			144	144	144	144
000424	Розетка на 12В в багажном отделении			79	79	79	79
000454	Компас в зеркале заднего вида			256	256	256	96
000575	Стандартное оформление салона			S	S	0	0
000735	Оформление рулевого колеса кожей "Sport"			343	343	128	128
000849	Оформление салона деревом URBANE WOOD			733	733	256	256
000850	Оформление салона алюминием SHIMMER GRAPHITE			446	446	S	S
Климат							
	Угольный фильтр салона			S	N	N	N
	Климат-контроль раздельный			S	S	S	S
	Стояночный отопитель (без таймера)	D3, D5, DRIVE T3, T4, T5, T6	автоматическая, механическая POW, автоматическая, механическая	S N	S N	S N	S N
	Обогрев заднего стекла			S	S	S	S
000030	Люк			1 595	1 595	1 595	1 595

Код	Оборудование	Двигатель	КПП	Base	Kinetic	Momentum	Summum
000273	Стояночный отопитель с таймером	D3, D5, DRiVe T3, T4, T5, T6	автоматическая, механическая POW, автоматическая, механическая	559 2 072	559 2 072	559 2 072	559 2 072
000386	Теплоотражающее лобовое стекло			494	494	494	494
000439	Система контроля качества воздуха в салоне			270	S	S	S
000727	Датчик влажности в салоне			136	136	136	136
000781	Электрический обогреватель (обдув) лобового стекла	D3, D5, DRiVe T3, T4, T5 T6	автоматическая, механическая POW, механическая автоматическая	N S N	N S N	N S N	N S 240
000804	Система CZIP (Система очистки воздуха в салоне)			79	S	S	S
Сидения							
	Фиксированные задние подголовники			S	S	S	N
	Подогрев передних сидений			S	S	S	S
	Механическая регулировка водительского сиденья			S	S	S	N
000057	Регулировка переднего пассажирского сиденья по высоте, регулировка поясничной поддержки			S	S	S	S
000010	Электропривод пассажирского сиденья			877	877	877	877
000047	Электропривод водительского сиденья с памятью			1 276	1 276	1 276	S
000390	Складывающиеся задние подголовники с управлением на центральной панели			158	158	158	S
000752	Подогрев задних сидений			398	S	S	S
Бортовые системы							
	Дизайнерское оформление панели приборов	D3, DRiVe, T3, T4, T5, T6 D5	POW, автоматическая, механическая автоматическая, механическая	N S	N S	N S	S S
	Ограничение скорости 210 км/ч	D3, D5, T4, T5, T6 DRiVe, T3	POW, автоматическая, механическая механическая	N S	N S	N S	N S
	Бортовой компьютер			S	S	S	S
	Шведский язык для бортовых систем			S	S	S	S
	Часы			S	S	S	S
	Speed limit 230 km/h	D3, D5, T4, T5 DRiVe, T3, T6	POW, автоматическая, механическая автоматическая, механическая	S N	S N	S N	S N
	Датчик внешней температуры			S	S	S	S
	Тахометр			S	S	S	S
000365	Английский язык для бортовых систем			0	0	0	0
000749	Русифицированные бортовые системы			0	0	0	0
Аудиосистемы							
	Аудиосистема "Performance", 4x20 Вт, 6 динамиков, вход AUX, CD-проигрыватель без MP3			S	S	S	S
	Аудиовход AUX			S	S	S	S
000142	Навигационная система с картой Европы			1 435	1 435	1 435	1 435
000235	Управление аудиосистемой на рулевом колесе			144	S	S	S

Код	Оборудование	Двигатель	КПП	Base	Kinetic	Momentum	Summum
000830	Мультимедийная аудиосистема "Premium Sound Multimedia", 5x130Вт, 12 динамиков, вход AUX, DVD-проигрыватель с распознаванием форматов MP3/WMA и видео, IPOD/USB вход, система Bluetooth, 7" экран			2 869	2 869	2 232	2 232
000831	Мультимедийная аудиосистема "High Performance Multimedia", 4x40Вт, 8 динамиков, вход AUX, DVD-проигрыватель с распознаванием форматов MP3/WMA и видео, IPOD/USB вход, система Bluetooth, 7" экран			1 356	1 356	718	718
000832	Аудиосистема "High Performance", 4x40Вт, 8 динамиков, вход AUX, CD-проигрыватель с распознаванием форматов MP3/WMA, IPOD/USB вход, система Bluetooth, 5" экран			638	638	638	638
000833	Цифровое телевидение			877	877	877	877
000860	Пульт дистанционного управления для аудиосистемы, навигации и ТВ			240	240	240	240
Внешнее оформление							
	Оформление боковых окон хромом			N	N	S	S
	Black mouldings, side windows			S	S	N	N
	Стандартные накладки на пороги			S	S	S	S
	Coloured bumper			S	S	S	S
	Зеркала заднего вида в цвет кузова			S	S	S	S
	Dual exhaust tail pipes	D5, T3, T4, T5, T6 D3, DRIVe	POW, автоматическая, механическая автоматическая, механическая	S N	S N	S N	S N
	Heated and Electrical Adjustable Outer Mirrors			S	S	S	S
000038	Задний спойлер	D3, D5, DRIVe, T3, T4, T5 T6	POW, автоматическая, механическая автоматическая	463 N	463 N	463 N	463 S
000167	Складывающиеся зеркала заднего вида с освещением бокового пространства			366	366	366	S
000308	Без обозначения объема двигателя			0	0	0	0
000602	Подогрев омывателей лобового стекла			96	96	96	96
Свет							
	Галогенные фары с регулировкой уровня			S	S	N	N
	Светодиодные дневные огни			S	S	S	S
	Омыватели фар			S	S	S	S
	Передние диодные фонари дневного света			S	S	S	S
	Дополнительный верхний фонарь стоп-сигнала			S	S	S	S
	Задний противотуманный фонарь с автоотключением			S	S	S	S
	Повторители указателей поворота на зеркалах заднего вида			S	S	S	S
	Система светового сопровождения (при подходе)			S	S	S	S
	Система светового сопровождения			S	S	S	S
000605	Активные би-ксеноновые фары			1 116	1 116	S	S
Подвеска и управление							
	Усовершенствованная система предотвращения опрокидывания			S	S	S	S
	Dynamic chassis			S	S	S	S
	Электромеханический стояночный тормоз			S	S	S	S

Код	Оборудование	Двигатель	КПП	Base	Kinetic	Momentum	Summum
	Система динамической стабилизации и контроля сцепления с дорогой			S	S	S	S
	АБС (Антиблокировочная система)			S	S	S	S
000153	Мягкая подвеска			0	0	0	0
000171	Чувствительный к скорости гидроусилитель рулевого колеса			478	478	478	478
000533	Активное шасси Four-C			2 550	2 550	2 550	2 550
Колесные диски							
	Steel rim, 7 x 16 x 50			S	N	N	N
000800	Литые диски ODEN Silver Stone 7x16 R16			956	S	S	0
000801	Литые диски BALDER Silver Bright 7x17 R17			1 116	175	175	0
000802	Литые диски NJORD Silver Bright 8x17 R17			1 356	415	415	S
000803	Литые диски SLEIPNER Silver Bright 8x18 R18			2 392	1 451	1 451	956
Запасное колесо							
	Tyre sealant kit			S	S	S	S
000676	Домкрат			79	79	79	79
Прочее оборудование							
	Stop/Start	D3, D5, T4, T5, T6 D3, D5, DRIVe, T3, T4	POW, автоматическая, механическая механическая	N S	N S	N S	N S
	Система помощи начала движения на крутом уклоне	D3, D5, DRIVe, T3, T4, T5, T6 T4, T5	автоматическая, механическая POW	N S	N S	N S	N S
	Volume 68 Litre			S	S	S	S
	Аптечка			S	S	S	S
000033	Круиз-контроль			622	S	S	S
000370	Датчик дождя			208	208	S	S
000529	Радар парковки сзади			797	797	S	S
000595	Водоотталкивающее покрытие передних боковых стекол			128	128	S	S
000691	Радары парковки сзади и спереди			1 276	1 276	559	559
000790	Парковочная видеокамера			1 276	1 276	1 276	1 276
900425	Инструкция на эстонском языке			0	0	0	0
900426	Инструкция на латвийском языке			0	0	0	0
900427	Инструкция на литовском языке			0	0	0	0
900428	Инструкция на русском языке			0	0	0	0
900429	Инструкция на украинском языке			0	0	0	0
~ Engine installatio ~ Navigation							
	Экран диагональю 5 дюймов			S	S	S	S

ЦВЕТА

Код	Цвет	Base	Kinetic	Momentum	Summum
Metallic					
484	Seashell	1 148	1 148	1 148	1 148
426	серебристый металлик Silver	1 148	1 148	1 148	1 148
481	Cosmic White	1 148	1 148	1 148	1 148
702	красный перламутровый, Flamenco Red	1 148	1 148	1 148	1 148
487	черный перламутровый Ember Black	1 148	1 148	1 148	1 148
703	Electrum Gold	1 148	1 148	1 148	1 148
498	синий металлик Caspian Blue	1 148	1 148	1 148	1 148
452	черный металлик Black Sapphire	1 148	1 148	1 148	1 148
492	серый перламутровый Savile Grey	1 148	1 148	1 148	1 148
704	Vibrant Copper	1 148	1 148	1 148	1 148
477	серебристый металлик Electric Silver	1 642	1 642	1 642	1 642
Solid					
019	черный Black Stone	0	0	0	0
614	белый Ice White	0	0	0	0
612	красный Passion Red	0	0	0	0

ОБИВКИ САЛОНА

Код	Салон	Base	Kinetic	Momentum	Summum
Textile					
3001	Textile – Offblack / Offblack	0	0	0	0
361B	Textile & T-tech – Softbeige / Beige with Espresso Instrument Paneltop	821	821	0	0
3602	текстиль со вставками из материала T-tech светло-бежевого цвета / интерьер цвета антрацит	821	821	0	0
3601	Textile & T-tech – Offblack / Offblack	821	821	0	0
3612	Textile & T-tech – Softbeige / Beige with Offblack Instrument Paneltop	821	821	0	0
Leather					
3113	Leather – Beechwood / Beige with Offblack Instrument Paneltop	1 642	1 642	1 642	0
311B	Leather – Softbeige / Beige with Espresso Instrument Paneltop	1 642	1 642	1 642	0
3112	Leather – Softbeige / Beige with Offblack Instrument Paneltop	1 642	1 642	1 642	0
3103	Leather – Beechwood / Offback	1 642	1 642	1 642	0
3101	кожа цвета антрацит / интерьер цвета антрацит	1 642	1 642	1 642	0
3102	кожа светло-бежевого цвета / интерьер цвета антрацит	1 642	1 642	1 642	0

Код	Салон	Base	Kinetic	Momentum	Summum
311C	Leather – Beechwood / Beige with Espresso Instrument Paneltop	1 642	1 642	1 642	0

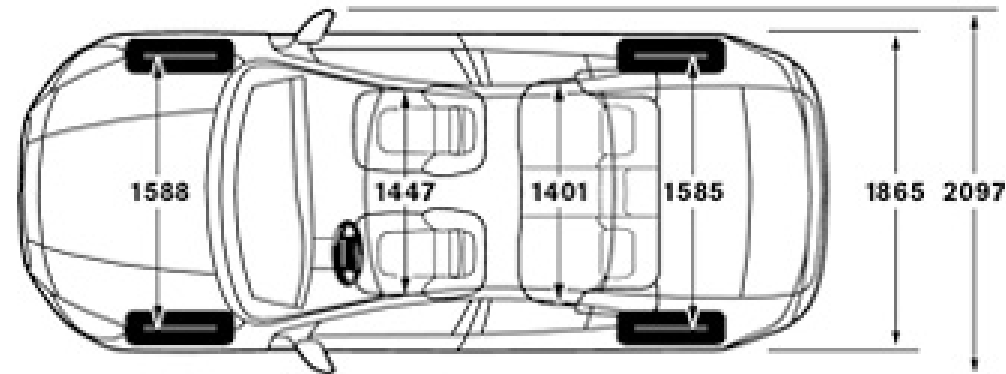
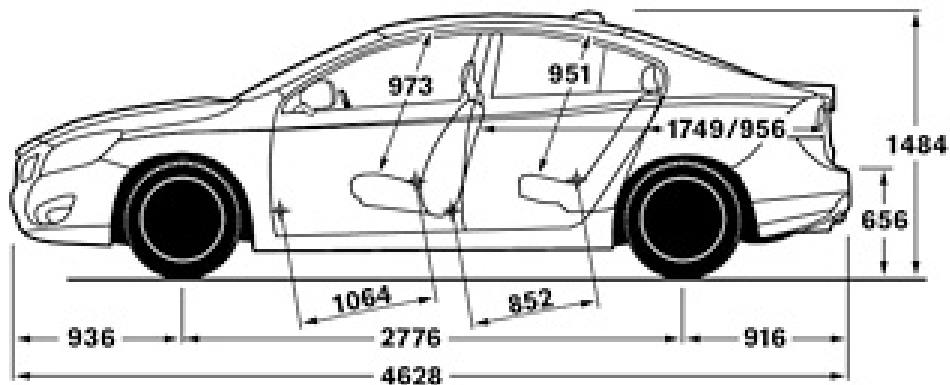

ИНФОРМАЦИЯ

Информация в данном прайслисте может отличаться от действующего предложения. Пожалуйста, обратитесь в дилерский центр Volvo за актуальным предложением. Производитель оставляет за собой право вносить изменения в цены, цвета, используемые материалы, оборудование и модели автомобилей без предварительного предупреждения.